

遮断機式ジョイント

- 玄関から門扉まで連続した手すりを実現します。
- 手を離しても急にボタンと倒れてこない緩衝ストッパ機構付。
- 40°までの傾斜部ならご使用可能です。

※遮断機式ブラケットや遮断機式支柱との組合せはできません。
 ※直棒手すり専用です。曲がる手すり棒はご使用いただけません。

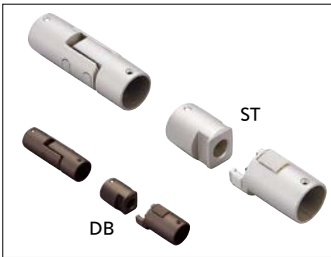

部品セット明細	
部品名	数量
ラッチソケット	1個
軸側ジョイント	1個
キャッチソケット	1個
手すり取付けねじ ⊕皿ドリルねじ 4×19	10本

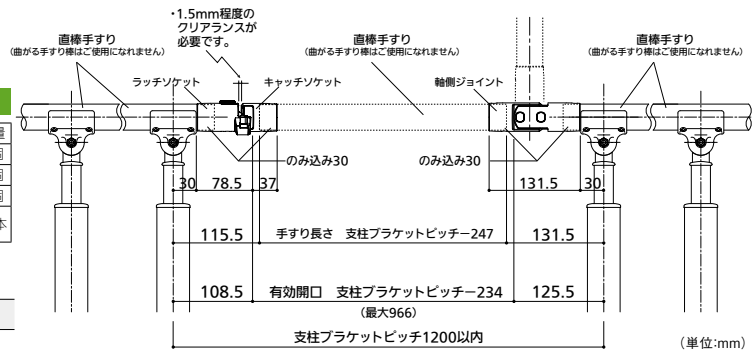

※支持部材(支柱・ブラケット)を必ず両側に2本(個)以上ずつ設置してください。
 ※支柱用側面ブラケット・支柱用側面ブラケットNとの併用はできません。

マツ六 遮断機式ジョイント

色	商品コード	品番	価格
ステンカラー色	040-2832	BJ-32ST	1セット 25,500円 (税抜き)
ダークブロンズ	040-2905	BJ-105DB	

●材質: アルミ合金、AES樹脂、POM樹脂

施工方法 遮断機式ジョイントの施工

- ①フリーレールの支柱又はブラケットピッチが1200mm以内であることを確認してください。
- ②支柱の中心から手すり棒が60mm出るように、長さを調節してください。
- ③フリーレール遮断機式ジョイントの両側には必ず支柱又はブラケットを2本(個)ずつ以上設置してください。

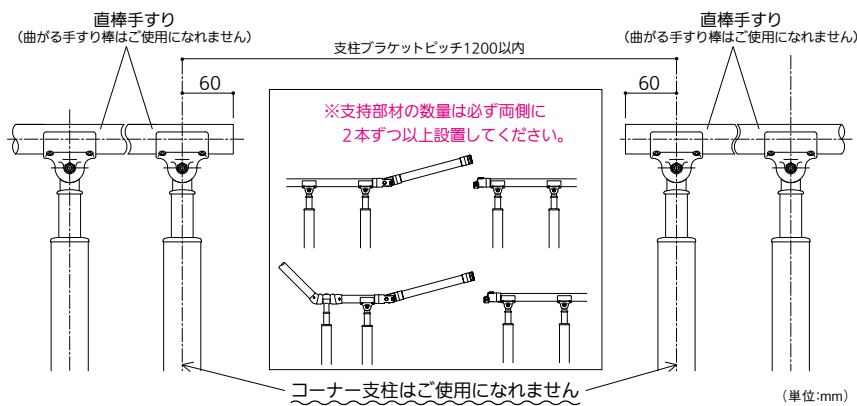

- ④ラッチソケット、軸側ジョイントを床面と水平になる位置で固定してください。

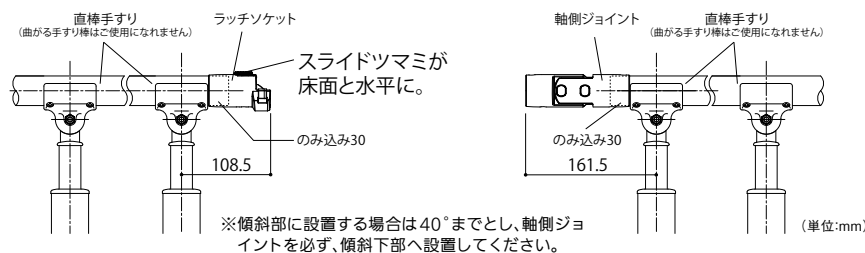

- ⑤手すり棒をカットします。
手すり棒長さ=支柱ブラケットピッチから、-247mmカットした後キャッチソケットを差込み、ねじ止めしてください。

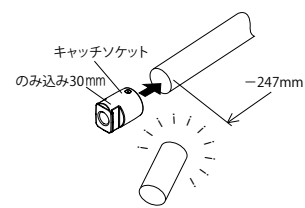

- ⑥キャッチソケットが付いた手すり棒を軸側ジョイントに差込み、ねじ止めします。キャッチソケットとラッチソケットは1.5mm程度のクリアランスを取ってください。

※ストレートEZレール・アプローチレール等、他シリーズと部材を組合せて使用することはできません。

施工方法

BAUHAUS フリーレールの施工については、P.69~をご覧ください。

最新情報は
こちらから



バリアフリー

手すり

屋外用手すり

室内用手すり

トイレ用手すり

浴室用手すり

据置式手すり

手すり以外の商品

感染症対策

玄関

階段・廊下

トイレ

浴室・洗面所

寝室・居間

屋外

バリアフリー

金物

接着・テープ・

清掃・補修

水まわり

防犯

耐震・防災

収納・内装

ペット用品

建築資材

道具・工具

お役立ち

コーナー

豆知識

ご利用方法

1 図面・現場の確認(プランニング)

下記のルールを守ってプランニングします。

<p>1 ブラケット(支柱)ピッチ</p> <p>曲がる手すり棒の場合 ●ブラケット(支柱)3個以上使い…800mm以内 ●ブラケット(支柱)2個使い…700mm以内</p> <p>直棒手すりの場合 ●1200mm以内</p>		<p>●R曲げの場合 800mm以内 (1スパンの場合700mm以内)</p> <p>※()内数値は直棒手すりの場合を示す。</p>			
<p>2 横曲げ部分(コーナー)</p>	<p>3 縦曲げ部分</p>	<p>4 ジョイント部分</p> <p>※</p>	<p>5 端部</p>	<p>6 端部(垂れ下げ)</p>	<p>7 最小R</p>
<p>8 コーナー支柱部分</p>			<p>9 Lコーナージョイント部分</p> <p>※</p> <p>※[9]について ジョイント部分の両側には、必ず2か所ずつ以上の支柱(ブラケット)を設置してください。 ※ジョイント部分直近の支持部材にコーナー支柱・コーナーブラケット・フレキシブルブラケットを用いなくてください。</p>		
<p>10 フリージョイント部分</p> <p>※</p> <p>入隅: 150mm以内</p> <p>出隅: 150mm以内</p> <p>勾配変更: 600mm以内(直棒手すり) 1000mm以内</p> <p>※フリージョイントはキャップが必ず上になるように取付けてください。 ※フリージョイントの両側には、支柱・ブラケット等の支持部材を必ず2か所以上設置してください。</p>					
<p>11 自在ソケット・Nエンドソケット</p> <p>※1スパンの場合、曲がる手すり棒・直棒手すりとも500mm以内。</p> <p>※1スパンの場合、曲がる手すり棒・直棒手すりとも500mm以内。</p>					

※転倒・転落を防ぐため、階段などの段差付近や足元が滑りやすい場所では、必ず手すりを連続させてください。

※ストレートEZレール・アプローチレール等、他シリーズと部材を組合せて使用することはできません。

各部材の施工方法は次ページから▶

最新情報は
こちらから



バリアフリー

手すり

屋外用手すり

室内用手すり

トイレ用手すり

浴室用手すり

据置き手すり

手すり以外の商品

感染症対策

玄関

階段・廊下

トイレ

浴室・洗面所

寝室・居間

屋外

バリアフリー

金物

接着・テープ・

清掃・補修

水まわり

防犯

耐震・防災

収納・内装

ペット用品

建築資材

道具・工具

お役立ち

コーナー

豆知識

ご利用方法